

TP MEDIA SERVICE OHG

LAGER- UND DISTRIBUTIONSSERVICE
FULFILLMENT-LÖSUNGEN

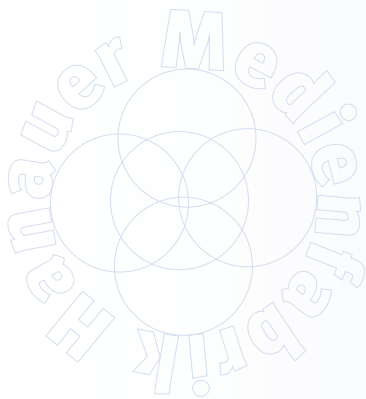

[Ihr Full-Service Dienstleister]

- FULFILLMENT
- LAGERUNG
- DISTRIBUTION
- LETTERSHOP
- GROSSFORMAT-/PLÄNEDRUCK
- DIGITALDRUCK
- ORDNERARCHIV

[TP Media Service oHG
Rodenbacher Chaussee 6
63457 Hanau
0 61 81-9 06 77 55
www.tpmedia.com
info@tpmedia.com]

[Hanauer Medienfabrik]



[One-Stop-Shop für Ihre Marketing-Aktivitäten]

Seit 1999 haben Frank Trimhold und Hartmut Pausch jeweils ihre eigenen sowie die gemeinsamen TP-Unternehmen in der Hanauer Medienfabrik gebündelt. Damit kann das Unternehmen heute seinen Kunden im Bereich Marketing-Kommunikation einen One-Stop-Shop für alle Aufgaben anbieten:

Von der Konzeption über Text, Grafik, Gestaltung bis zum Druck (Digital- oder Offset-Druck) sowie der Lagerung und Distribution an die jeweiligen Zielgruppen.

Das stetige Wachstum der Gruppe gibt dieser Strategie recht. Der Kunde muss nicht viele verschiedene Dienstleister koordinieren, sondern kann sich auf sein Kerngeschäft konzentrieren. Kurze Wege und schnelle Reaktionszeiten sparen Zeit und Geld.

TP MEDIA SERVICE oHG
LAGER- UND DISTRIBUTIONSSERVICE
FULFILLMENT-LÖSUNGEN

Lagerung und Distribution von Marketing-Materialien / Fulfillment / Lettershop

TP
sofort
druck

Sofortdruck – im Kleinauflagenbereich
Offset-, Digital-Druck und Kopieraufgaben
sowie Weiterverarbeitung, Poster-Druck,
Roll-Ups, T-Shirt- und Tassendruck
Laminierungen, Kaschierungen

 **Trimhold – Ihr Printpartner**

Druck-Dienstleistungen
im Offset- und Endlosdruck

business publishing
communication@work

Klassische Werbeagentur –
Marketing Communications, PR
Konzeption, Grafik, Satz, Gestaltung

[www.hanauer-medienfabrik.de]

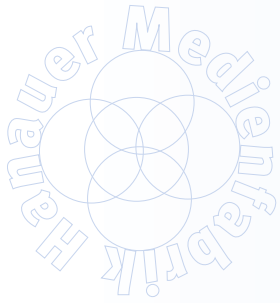

TP MEDIA SERVICE OHG

LAGER- UND DISTRIBUTIONSSERVICE
FULFILLMENT-LÖSUNGEN

[Die Antwort auf neue Herausforderungen]

TP Media Service oHG
Technologiepark Hanau
Rodenbacher Chaussee 6
63457 Hanau
Telefon +49 (0) 61 81-9067755
Telefax +49 (0) 61 81-3007727
E-Mail info@tpmedia.com
Internet www.tpmedia.com



TP Media Bürogebäude mit neuem Hallenanbau. Lagerkapazität auf 2.200 m²

Sie verkaufen im Internet?

*Die Fullfillment-Lösung für Ihren
Online-Shop:*

- *Empfangnahme der Produkte*
- *Lagerung*
- *Picking*
- *Packing*
- *Shipping*
- *Wiedereinlagern der Retouren).*

Die Möglichkeit, Lagerung und Distribution von Werbe- und Informationsmaterialien aber auch von versandfähigen Produkten „outzusourcen“, wird heute von immer mehr Unternehmen wahrgenommen. Dieser Trend resultiert aus internen Prozess- und Effektivitätsanalysen, die deutlich kostengünstigere Lösungen mit weniger Reibungsverlusten fordern.

TP Media Service hat die Bedürfnisse der Industrie erkannt und betreut seit der Gründung im Jahr 1999 renommierte Kunden bei der Lösung ihrer Lager- und Distributionsaufgaben.

Ursprünglich gegründet, um die bis dahin intern abgewickelten Prozesse eines großen Maschinenbau-Unternehmens auszulagern, profitierte das Unternehmen rasch von der Nachfrage nach Fulfillment-Leistungen im freien Markt. Seither wurden zahlreiche weitere renommierte Unternehmen als Kunden gewonnen. Das zeigt, dass TP Media Service im Markt mit seinen Dienstleistungen sehr wettbewerbsfähig ist.

Nutzen Sie die langjährige Erfahrung und das umfassende Know-how für Ihre Outsourcing-Ideen. Die Fachleute von TP Media Service erarbeiten gerne gemeinsam mit Ihnen ein auf Ihre Bedürfnisse zugeschnittenes Konzept.

[Hohe Lagerkapazität und zentrale Lage]

[Auf Ihre Bedürfnisse ausgerichtet.]



2.200 m² Lagerfläche
 700 m² Büro- und Konfektionierungsfläche
 12 feste Mitarbeiter und zahlreiche feste
 Aushilfskräfte sowie alle Möglichkeiten
 jederzeit die Lager- und Personal-
 kapazitäten auszubauen und an Ihre
 Anforderungen anzupassen.

Der TP Media Service Standort im Technologiepark Hanau bietet ausreichend Platz für Ihre zu lagernden oder zu versendenden Produkte.



Die zentrale Lage im Rhein-Main-Gebiet bietet neben der engen Zusammenarbeit mit weltweit operierenden Carriern auch die Möglichkeit einer zeitnahen persönlichen Betreuung.

Durch den Neubau einer Lagerhalle Anfang 2006 und den Erwerb einer direkt angrenzenden Halle Ende 2009, umfasst die Lagerkapazität von TP MEDIA derzeit 2.200 m² plus rund 700 m² Büro- und Konfektionierungsfläche. Sollte zusätzlicher Raumbedarf entstehen, ist innerhalb des Technologieparks Hanau die Lagerfläche auf Kundenwunsch jederzeit auch kurzfristig nahezu unbegrenzt erweiterbar.



Bild: fraiport



Bild: Technologiepark Hanau

[Unsere Dienstleistungspalette]

[Logistikaufgaben lösen - lagern - versenden]



Was wir bieten:

- Übernahme Ihrer Lagerartikel (Bei Bedarf auch mit Personal Outsourcing)
- Bereitstellung von entsprechenden Lager- und Personalkapazitäten
- Termingerechte Bearbeitung und weltweiter Versand aller eingehenden Aufträge (per Fax, Post, Telefon, E-Mail oder direkt Online) inkl. aller Versandpapiere; termingerecht und nachvollziehbar
- Datenbank-basierte Lagerhaltung/Bestandsführung sowie Auswertungen und Statistiken
- Konfektionierungen aller Art, gebührenoptimierter Versand
- Werbegeschenkelager und -verwaltung
- Sonderaktionen wie aufwändige Einzelkonfektionierungen oder die Messebetreuung vor Ort mit Bestückung Ihrer Marketing-Materialien
- Direct Mailings inklusive Personalisierung/Lettershop
- Datenbank-Aufbau und Verwaltung der Adress-Dateien
- Ordner-Archivierung – Pläne Archivierung inkl. Scan- und Druckdienstleistung

Ihre Anforderung ist nicht dabei?

Sprechen Sie uns an, wir finden die Lösung!

[Drucken, Kuvertieren, Versenden]

[Direct-Mailing/Lettershop]



Die individuelle Zusammenstellung Ihrer Sendung erfolgt schnell, zuverlässig und kostengünstig.

■ Lettershop

Durch gezielte, personalisierte Kundenansprache erhält Ihre Botschaft die entscheidende persönliche Note. Wir bringen Ihre Werbung und Ihre Zielgruppe zusammen. Schnell, kreativ und flexibel.

■ Maschinelle Kuvertierung

Umfangreiche Mailings, knifflige Kuvertierungslösungen: TP Media Service bietet für Ihr Mailing die beste Lösung. Modernste Kuvertieranlagen ermöglichen uns ein optimales Konfektionieren Ihrer Produkte.

■ Manuelle Konfektionierung

Ihrer Kreativität sind keine Grenzen gesetzt. Denn auch ausgefallene Mailing-Konzepte können wir für Sie jederzeit realisieren – zeitnah!

■ Digitaler Laserdruck

Schneller, besser, flexibler: Die personalisierte Ansprache nicht nur in Serienbriefen, sondern auch in Ihren Werbeflyern, ist durch den digitalen Druck schnell zu realisieren. Darüber hinaus sind unsere leistungsfähigen, digitalen Laserdrucker wie geschaffen für Kleinauflagen, Seminar- und Präsentationsunterlagen bis DIN A3 Überformat. Ihre Drucksachen werden wahlweise thermogebunden oder geklammert oder so konfektioniert, wie Sie es wünschen. Und auch das Einfügen von Zwischen- oder Deckblättern ist kein Problem.



[Konfektionierungen - auch handgemacht]

[Individuelle Direct-Mail-Aktivitäten]



Vielfältige Konfektionierungsaufgaben werden heute maschinell erledigt. Schnelligkeit bei hoher Kosteneffizienz ist hier das Ziel. Unser tägliches Geschäft neben der gezielten Belieferung von Kunden mit bestellten Produkten.

Besondere Anlässe brauchen besondere Mailings, damit die Aufmerksamkeit der Geschäftspartner garantiert ist. Und das Besondere braucht oft Handarbeit. Gerade in diesem Bereich sehen wir eine besondere Stärke von TP Media Service.

- Wir tragen zusammen
- kleben ein oder auf
- legen Give-Aways bei
- befüllen Boxen oder aufwendig produzierte Taschen
- stellen Kataloge und Mappen zusammen
- versenden Warenmuster
- verpacken Plakate oder Displays und
- falzen per Hand.

Ihrer Kreativität sind keine Grenzen gesetzt.

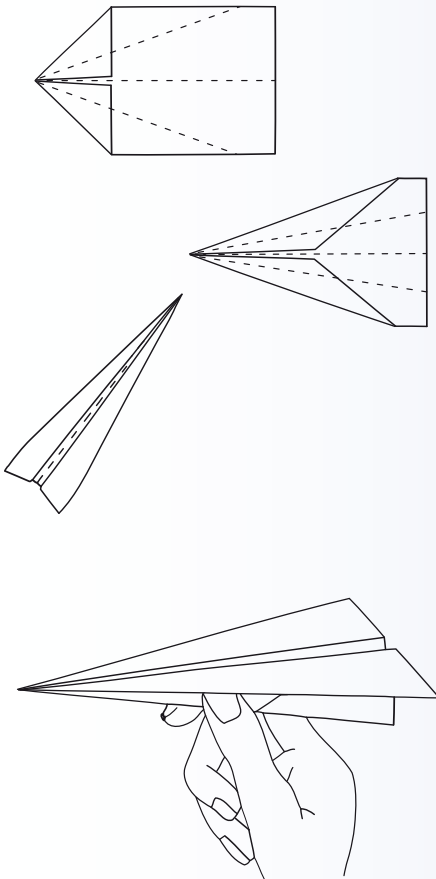

Lassen Sie Ihrer Kreativität freien Raum!

Individuell für Ihre Kunden!



Und bei Bedarf gibt es noch ein Schleifchen obendrauf!

[Digitale Druck-Dienstleistungen - Direkt zum Empfänger]

[Druck, Produktion und Distribution]

Nicht nur gelagerte Produkte werden versandt. Oft muss schnell auf eine aktuelle Situation reagiert werden. Personalisierte oder standardisierte Anschreiben, aktuelle Marketing-Materialien, Produktabbildungen, Poster, Marketing-Materialien zur Verkaufsförderung werden zusätzlich noch zeitnah benötigt. Durch die Einbindung der TP Sofortdruck-Dienstleistungen können wir schnellstens auf die Kundenanforderungen reagieren und Problemlösungen anbieten.



Mit modernen digitalen Druckmaschinen von XEROX sind auch hohe Auflagen innerhalb kurzer Zeit zu realisieren. Mit einer Qualität, die kaum noch von Offset-Qualität zu unterscheiden ist. Und werden gebundene, geheftete, gelochte oder gefalzte Exemplare gewünscht, die Druckweiterverarbeitung bietet dafür alle Möglichkeiten.



[Großformatdrucke]

[Ihre Pläne - gescannt, gedruckt, gefaltet]



Unser KIP Farb-Scanner druckt durch den Anschluss an unser CANON 12-Farb-Inkjet-Drucksystem auch direkt Farbkopien in A0.



Ihre Pläne sind bei uns in guten Händen – auch wenn es um Farbe geht

Mit unserem hochmodernen Druck-, Kopier- und Scansystem von KIP bieten wir Ihnen Ihre jeweils passende Lösung zum großformatigen Drucken, Kopieren und Scannen (s/w und Farbe) ihrer Pläne in herausragender schwarz-weiß Qualität. Bis zu 7 A0-Seiten pro Minute in 600x600 dpi optischer Auflösung können produziert werden.

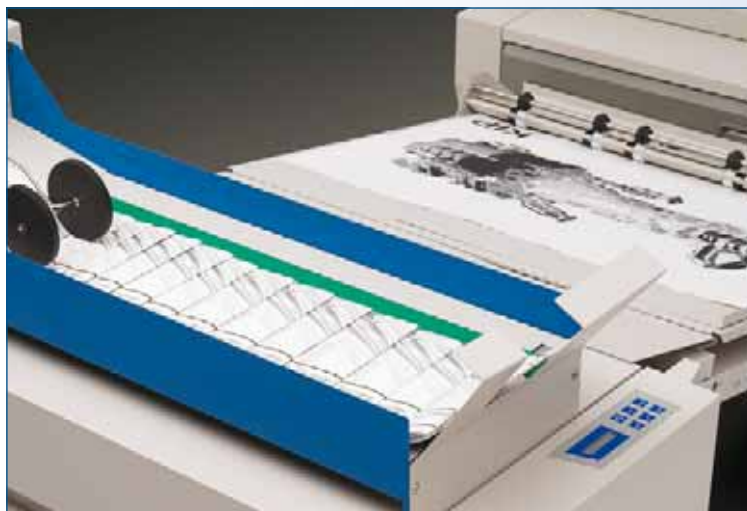

Damit sind auch umfangreiche Aufträge schnell erledigt. Durch eine direkte Anbindung an einen unserer Großformat-Ink-jet-Drucker sind auch direkte Farbkopien in perfekter Qualität jederzeit sofort zu realisieren.

Mit unseren Endverarbeitungssystemen sind Ihre Pläne „ruckzuck“ gefaltet und mit einem aufgeklebten Abheftstreifen versehen. Und natürlich drucken wir auch die Farbposter in Fotoqualität oder die Roll-Ups. Fragen Sie nach unserem Roll-Up Flyer.

[Ordner-Archivierung]

[Sparen Sie Platz + Zeit durch externe Archivierung]

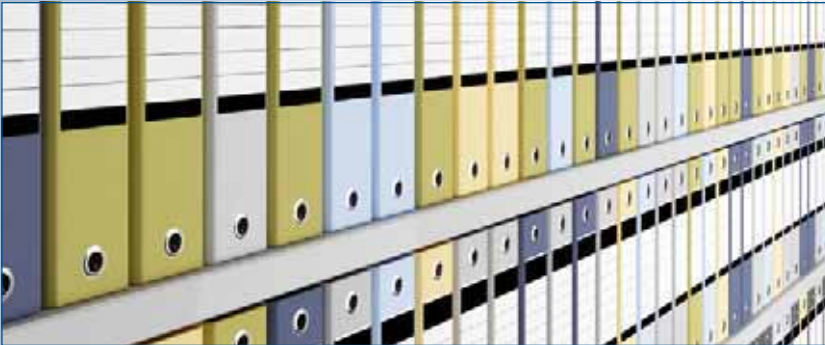

Als jahrelanger Partner der Industrie im Rhein-Main-Gebiet steht TP-Media für Sicherheit und Kompetenz im Archivmanagement. Nutzen Sie die Vorteile der TP-Media Archivlogistik für Ihr Unternehmen. Aktenordner und Dokumente müssen teilweise 10 Jahre und mehr eingelagert werden. Das verlangen handels- und steuerrechtliche Aufbewahrungspflichten für Unternehmen.

Schaffen Sie sich Raum, befreien Sie Ihre Kapazitäten von dieser Last. Die TP-Media Archivlogistik ist Ihr zuverlässiger Partner für Outsourcing im Bereich Archivmanagement.

- Kosten sparen durch Akten- und Archiv-Outsourcing
- Gewährleistung aller gesetzlichen Aufbewahrungsfristen
- Effiziente Inventarisierung der Akten im TP-Media Lagersystem
- Akten können flexibel jederzeit angefordert werden
- mit Hol- und Bringservice

Microfiche-Scannen

Und sollten Sie alte Microfiche-Dateien scannen wollen, übernehmen wir diese Dienstleistung auch für Sie. Und natürlich drucken wir Ihre Microfiche-Daten anschließend auch wieder für Sie aus, konfektionieren sie in Ordner oder stellen Ihnen die Daten so zur Verfügung, wie Sie sie brauchen. Zeitnah und kostengünstig.

**Bringen Sie Ordnung
in Ihre Archive**



[Unsere Kunden - ein Auszug]



[Kontakt]

TP Media Service

Technologiepark Hanau
Telefon: 061 81-9067755

Fax: 061 81-3007727

E-Mail: info@tpmedia.com

TP Sofortdruck

Standort Hanau, Technologiepark Hanau

Telefon: 061 81-9067755

Fax: 061 81-3007727

E-Mail: hanau@tp-sofortdruck.de

Standort Hanau, Industriepark Wolfgang

Telefon: 061 81-593722

Fax: 061 81-594123

E-Mail: 911@tp-sofortdruck.de

Trimhold – Ihr Printpartner

Technologiepark Hanau

Telefon: 061 81-91820

Fax: 061 81-918222

E-Mail: info@trimhold.de

Business Publishing/Pausch Corporate Communications

Werbung + PR, Büdingen/Hanau

Telefon: 060 48-95 09 53

Fax: 060 48-95 09 65

E-Mail: info@bp-werbeagentur.de

061 81-91 82 15



[Ihr Weg zu uns]

